

**Po co jest nam potrzebna Mediateka  
im. Marii Konopnickiej w Suwałkach?**  
**(Biblioteka – Mediateka – Kreatywne Centrum Książki,  
Nauki, Edukacji i Technologii w Suwałkach)**

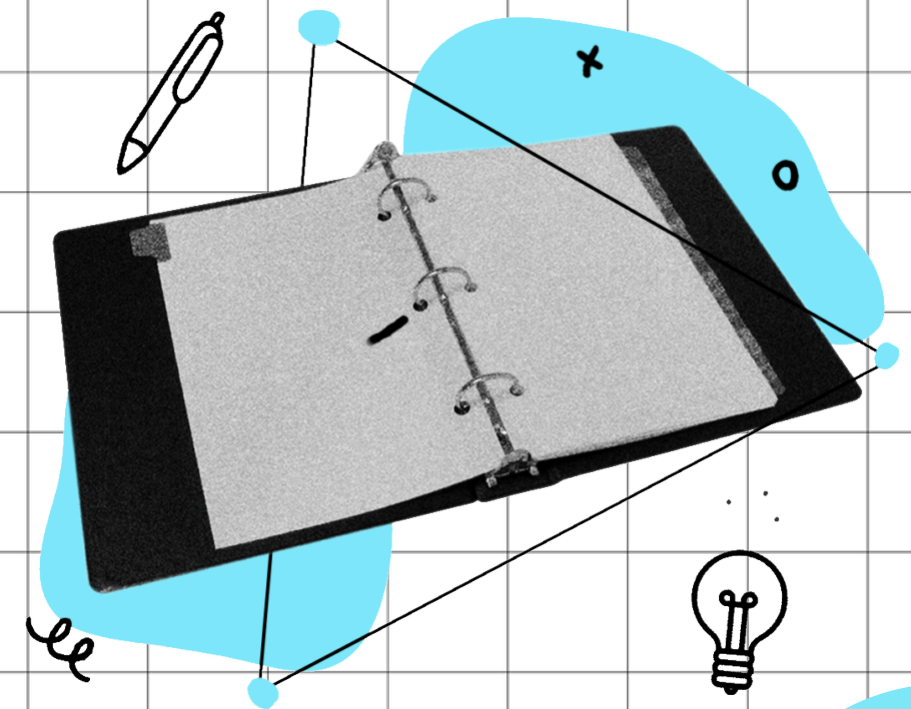



# Biblioteka obecnie



Biblioteka Publiczna  
(siedziba główna)  
ul. Emilii Plater 33a



Filia nr 1  
ul. Szpitalna 60



Filia nr 2  
ul. Klonowa 41



Filia nr 3  
ul. Północna 26

## Rocznie (dane za 2023 r.):

- 122 tys. odwiedzin (500 osób dziennie)
- 10,5 tys. czytelników
- 33 tys. uczestników zajęć i wydarzeń
- 205 tys. wypożyczeń książek



Midicentrum  
ul. Witosa 4a



SOWA - Strefa Odkrywania,  
Wyobraźni i Aktywności  
ul. Innowacyjna 1



# Biblioteka przy ul. E. Plater

(budynek posadowiony na działce o pow. 1011m<sup>2</sup>, pow. użytkowa budynku 1376,40 m<sup>2</sup>)

01

**ponad 2,5 mln zł**

Poniesione koszty remontów budynku w ciągu ostatnich 15 lat - wyłącznie doraźne zapobieganie degradacji budynku

02

**ok. 14 mln zł**

szacowany koszt generalnego remontu w tym:

- przebudowa dachu
- termomodernizacja
- zmiana instalacji elektrycznej
- dostosowanie do obecnych przepisów prawa budowlanego

obecne problemy dotyczące budynku:

- przeciekający dach
- niebezpieczna instalacja elektryczna
- za słaba wentylacja
- brak termoizolacji (wilgoć i grzyb)
- za cienkie stropy
- ciasnota
- zagrożenie konstrukcji budynku - pęknięcia na zewnętrznym słupie nośnym
- brak miejsc parkingowych

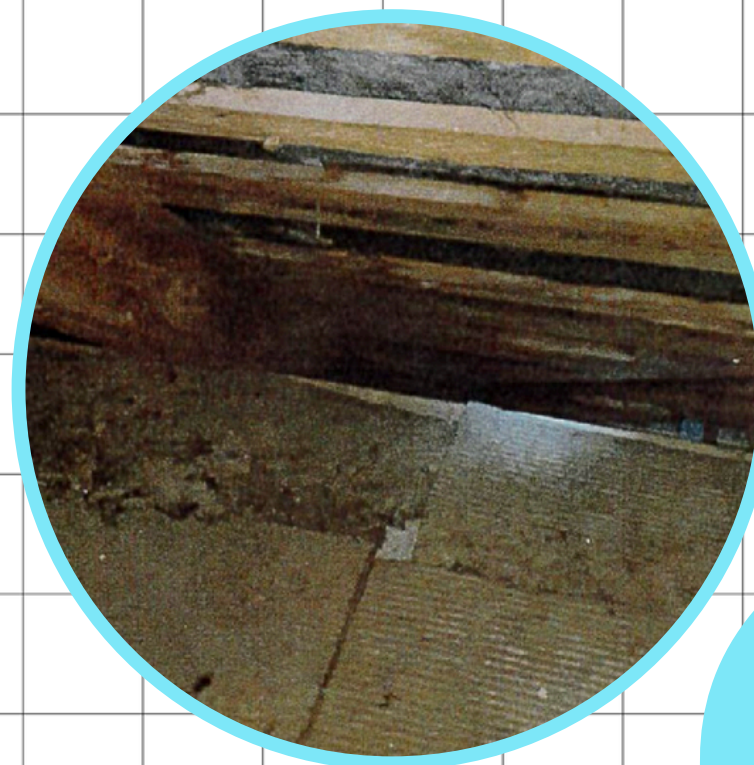

# Oddziały i filie

01

**PROBLEM:**  
**ZALEWANY BUDYNEK**  
**MIDICENTRUM**

(ul. Witosa 4a - pow. użytkowa  
budynku - 171,43m<sup>2</sup>)

od 2015 r. po opadach deszczu stale  
zalewany jest sprzęt i wyposażenie  
szacowany koszt generalnego remontu  
Midicentrum ok. 1 mln zł

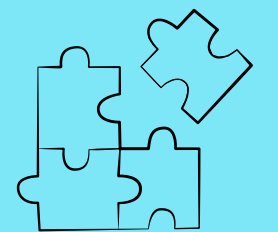

# Oddziały i filie

02

## **PROBLEM:** **KOSZTY NAJMU**

Filia nr 1 - 82m<sup>2</sup>  
Filia nr 2 - 171m<sup>2</sup>  
Filia nr 3 - 92,3m<sup>2</sup>  
SOWA - 238,15m<sup>2</sup>

233 653 zł koszt wynajmu  
pomieszczeń SOWY i filii  
bibliotecznych w 2023 r.



ll x

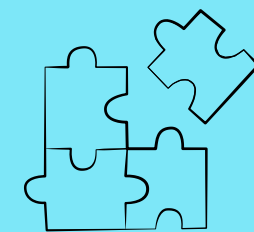

# Mapa lokalizacyjna budynków bibliotecznych



Filia nr 1  
ul. Szpitalna 60

Midicentrum  
ul. Witosa 4a

Filia nr 2  
ul. Klonowa 41

Filia nr 3  
ul. Północna 26

Biblioteka Publiczna  
(siedziba główna)  
ul. Emilii Plater 33a

SOWA - Strefa Odkrywania,  
Wyobraźni i Aktywności  
ul. Innowacyjna 1

## Porównanie kosztów utrzymania budynków Biblioteki Publicznej im. Marii Konopnickiej z przewidywanymi kosztami budynku Mediateki

Lp.	Rodzaj kosztu (PLN)	Biblioteka*	Mediateka**
1	energia cieplna (wszystkie składowe)	68 158	90 474
2	energia elektryczna (wszystkie składowe)	36 893	178 179
3	pozostałe koszty eksploatacyjne	65 309	65 309
4	wynajem obiektów	233 653***	0
5	<b>SUMA</b>	<b>404 013</b>	<b>333 962</b>

Powierzchnia budynków

2 135,23 m<sup>2</sup>

3 427,38 m<sup>2</sup>

Koszt funkcjonowania w przeliczeniu na 1m<sup>2</sup>

189,21 zł / 1m<sup>2</sup>

97,44 zł / 1m<sup>2</sup>

\*łącznie z filiami i innymi obiektami za 2023 r. \*\*na podstawie założeń projektowych \*\*\*koszty z energią elektryczną i ciepłą

# Mediateka to korzyści dla mieszkańców i miasta

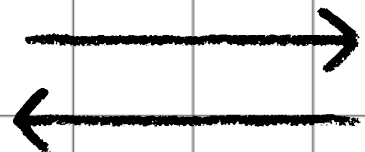
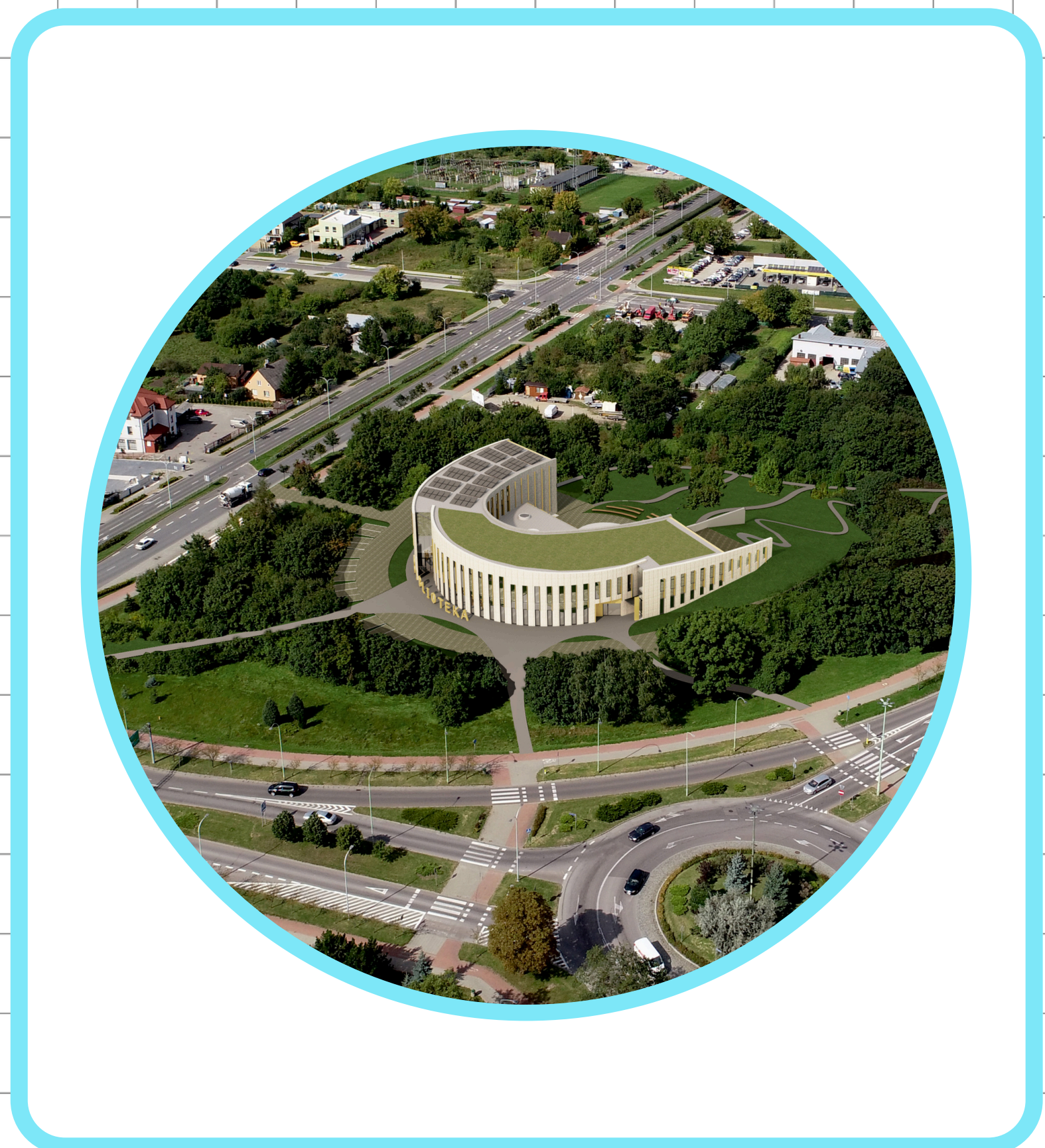



# Projekt Mediateki

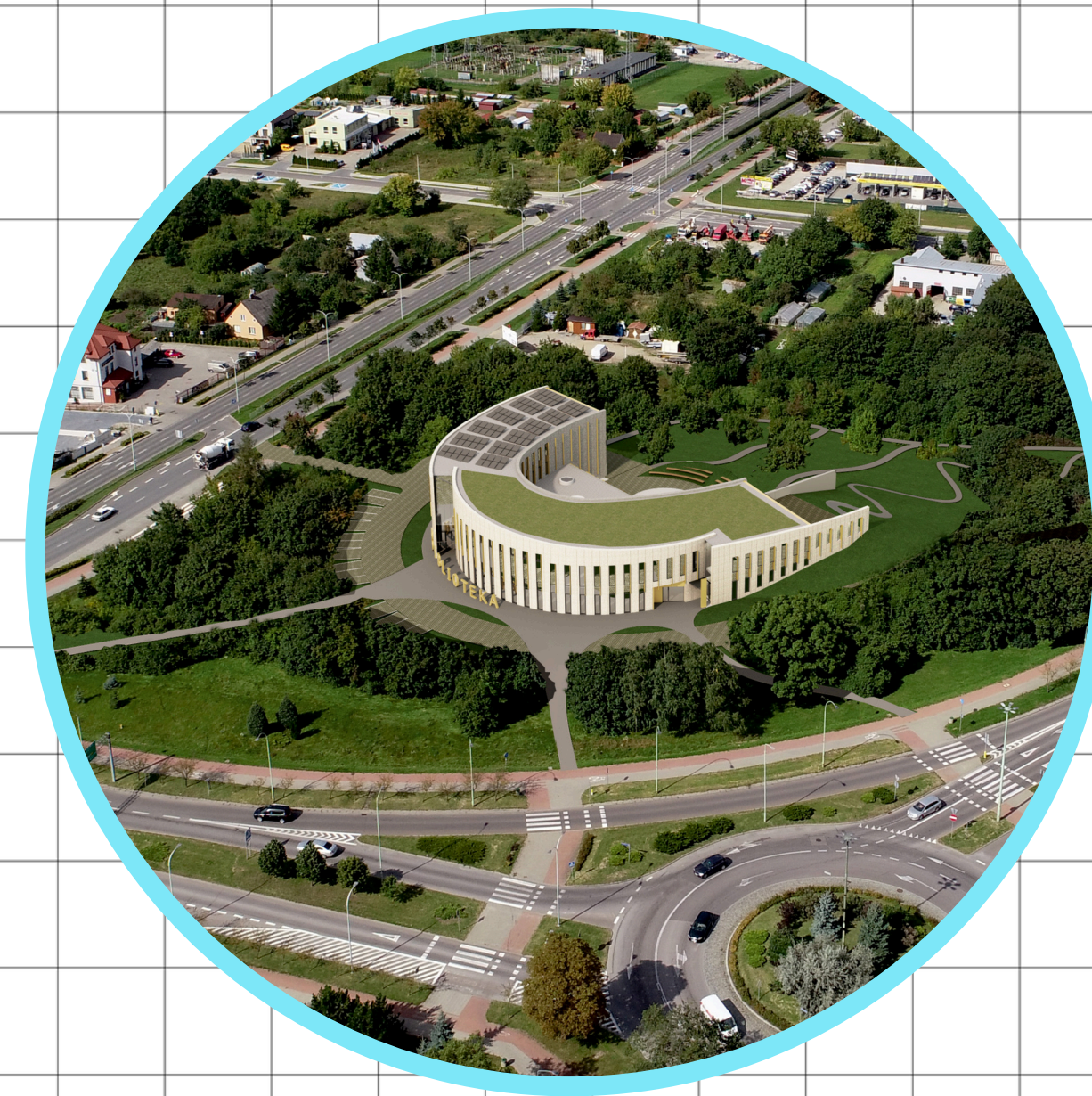
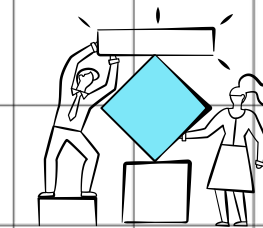

ee

+

# Mediateka to korzyści dla mieszkańców i miasta

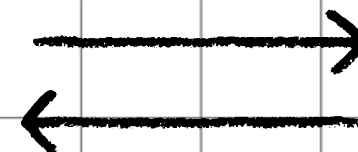

# Mediateka to:

## KORZYŚCI DLA MIESZKAŃCÓW



- szeroki dostęp do kultury z wykorzystaniem nowoczesnych rozwiązań (książkomaty, komputery, ekrany dotykowe, bazy danych, itp.)
- miejsce dla rodziców z małymi dziećmi
- komfortowy udział seniorów i osób niepełnosprawnych
- większa możliwość prowadzenia działań rozwijających kreatywność i zainteresowania
- ciekawe i bezpieczne miejsce spędzania wolnego czasu - gamesroom, harcówka, Małe Centrum Kopernika (SOWA), Midicentrum itp.
- łatwy dojazd i parkowanie
- dużo drzew i krzewów wokół budynku oraz uporządkowany park zachęcający do relaksu wśród zieleni

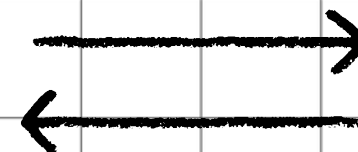
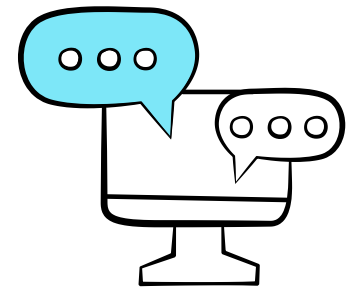
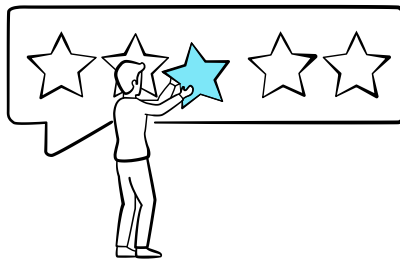

# Mediateka to:

## KORZYŚCI DLA SUWAŁEK

- koszty utrzymania Mediateki niższe od kosztów utrzymania obecnej Biblioteki i jej filii
- obiekt niskoenergetyczny
- rozwój współpracy z organizacjami pozarządowymi, harcerzami, grupami nieformalnymi
- duża sala na spotkania autorskie, koncerty, stand-upy, spektakle
- możliwość ładowania pojazdów elektrycznych
- mini amfiteatr do imprez plenerowych
- rozszerzona funkcja ponadlokalna biblioteki - miejsce spotkań i konferencji
- nowa atrakcja turystyczna Suwałk
- plenerowa strefa relaksu

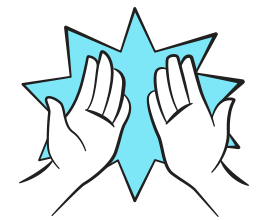
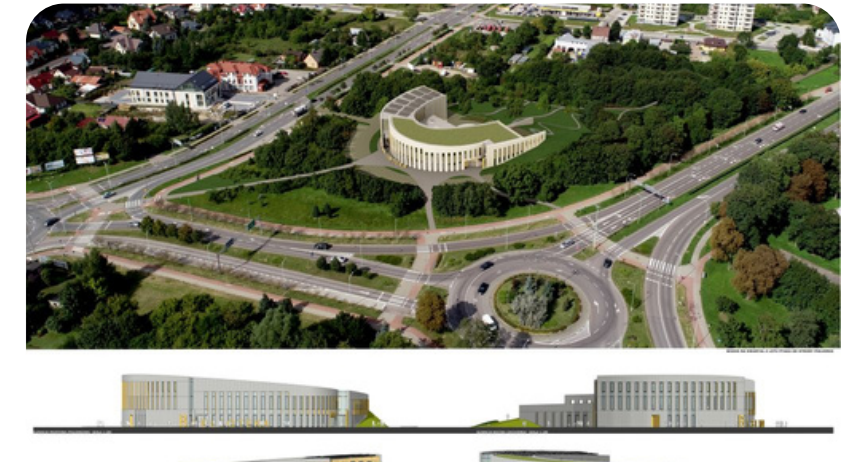

ee

+

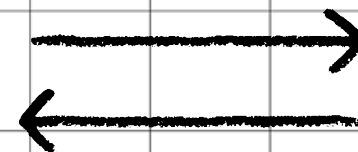

ee

+

## Poniesione dotąd koszty dotyczące zadania inwestycyjnego pn. "BIBLIOTEKA-MEDIATEKA - Kreatywne Centrum Książki, Nauki, Edukacji i Technologii w Suwałkach"

faktury opłacone za dokumentację projektową i nagrodę w konkursie

- **730 687,38 zł**

planowane wydatki w związku z podpisanymi umowami przyłączeniowymi z PGE Dystrybucja S.A. Białystok

- **26 704,58 zł**



+

## **Planowane koszty dot. zadania inwestycyjnego pn. "BIBLIOTEKA-MEDIATEKA - Kreatywne Centrum Książki, Nauki, Edukacji i Technologii w Suwałkach"**

Aktualny szacunek kosztów (data kosztorysu: 24.01.2024 r.) budowy Mediateki wg projektantów  
- 39 227 295,14 (Zł)\*

Oszacowana WARTOŚĆ CAŁKOWITA PROJEKTU (Zł) - 50 000 000

Koszty kwalifikowane (Zł) 50 000 000 w tym:

oszacowane dofinansowanie (Zł) ok. 40 000 000 (UE i Budżet Państwa)

Źródło planowanego dofinansowania: Fundusze Europejskie dla Podlaskiego 2021-2027, Budżet Państwa, Budżet Miasta Suwałki

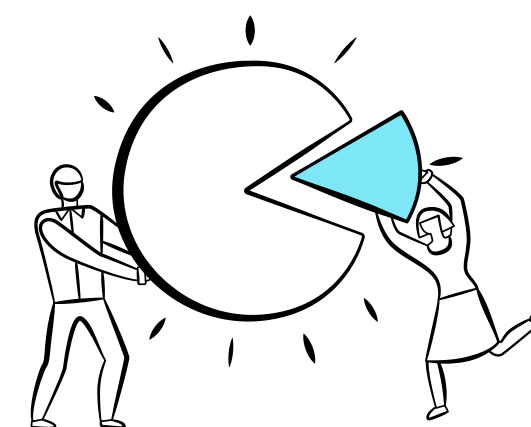

Projekt został wymieniony na liście przedsięwzięć priorytetowych  
w Kontrakcie Programowym dla Województwa Podlaskiego

\* podana kwota zawiera koszt wyposażenia Mediateki oszacowany na kwotę 1 376 346,83 zł brutto.

# Poparcie Rady Miejskiej

Rada Miejska w Suwałkach w dniu 28 września 2022 roku (XLIX sesja) przyjęła pozytywne stanowisko “w sprawie zamierzenia inwestycyjnego, obejmującego budowę nowej siedziby Biblioteki Publicznej im. Marii Konopnickiej w Suwałkach – Mediateki”.

Za przyjęciem stanowiska było 17 Radnych, przeciw 1, wstrzymało się od głosu 4.



**szacowane  
wydatki z budżetu  
miejskiego na remonty  
budynków biblioteki**

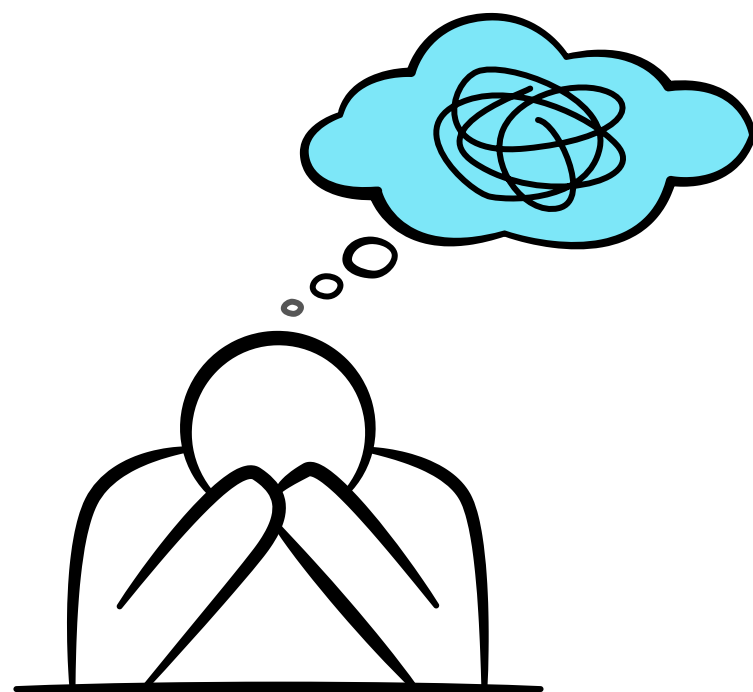

remont siedziby głównej + remont Midicentrum  
ŁĄCZNIE ok. 15 mln zł



**szacowane wydatki z  
budżetu miejskiego na  
budowę Mediateki**

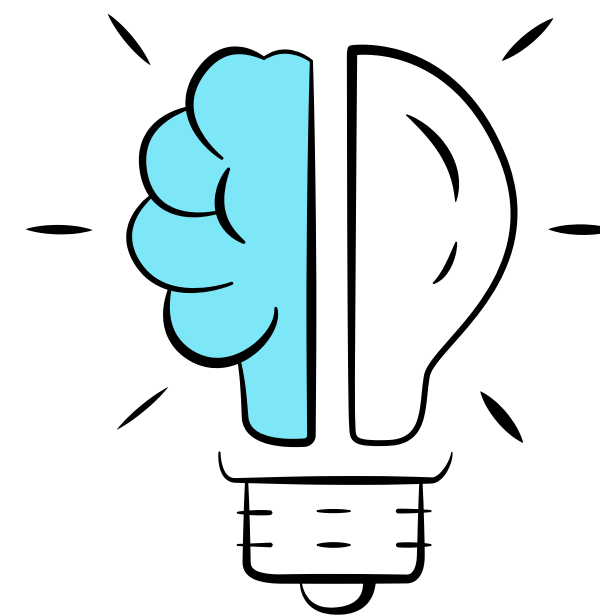

ŁĄCZNIE: ok. 10 mln zł



# Funkcje Mediateki

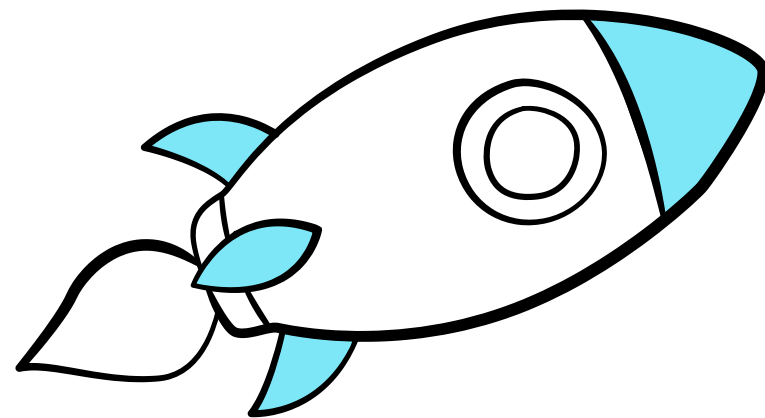

- jedyny budynek biblioteczny (rozwiązanie typu “wszystko w jednym miejscu”)
- miejsce spotkań dla mieszkańców (każda grupa wiekowa), NGO, stowarzyszeń, klubów
- miejsce działalności twórczej, edukacyjnej, kreatywnej i literackiej

# Planowane korzyści finansowe



- mniejszy koszt wkładu własnego do budowy Mediateki niż wydatki na konieczne remonty budynków Biblioteki
- fotowoltaika (generowanie oszczędności, bezawaryjność, nieskomplikowana konserwacja)

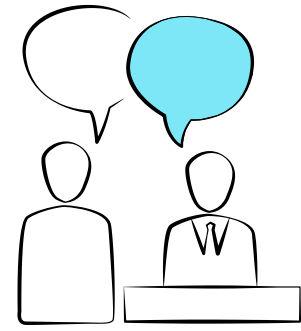

## Działania informacyjne

### o Konferencja prasowa w Bibliotece Publicznej - 5 czerwca

Informacja o projekcie i konsultacjach społecznych udostępniona będzie m.in. na:

- stronie [BPSUWALKI.PL/MEDIATEKA-KONSULTACJE/](http://BPSUWALKI.PL/MEDIATEKA-KONSULTACJE/)
- materiałach informacyjnych w Bibliotece i filiach
- spotkaniach z młodzieżą w szkołach ponadpodstawowych

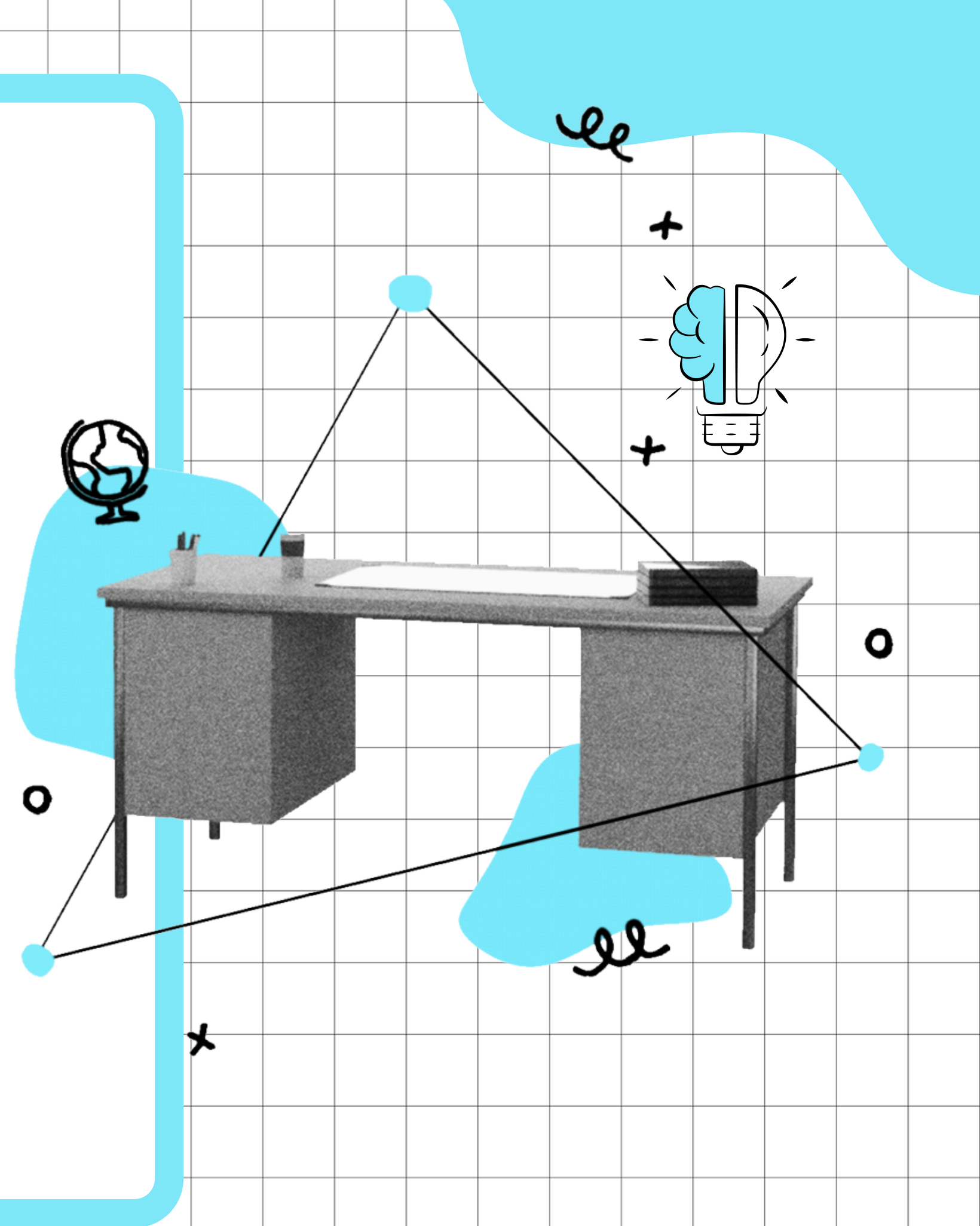

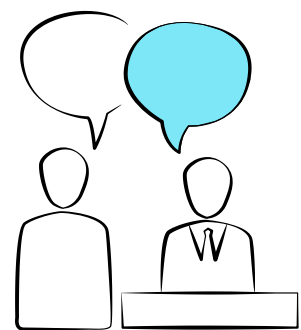

## konsultacje społeczne

**O** Otwarte spotkanie inaugurujące konsultacje społeczne:  
**12 czerwca 16:30 sala konferencyjna w Aquaparku**

**termin: 12 czerwca - 31 lipca 2024 r.**

Uwagi będzie można zgłosić na formularzu konsultacyjnym dostępnym m.in. w Bibliotece, Urzędzie Miejskim, imprezach miejskich, spotkaniach z mieszkańcami (Biblioteka Publiczna, Szkoła Podstawowa nr 4 w Suwałkach, Szkoła Podstawowa nr 11 w Suwałkach) i na stronie [BPSUWALKI.PL/MEDIATEKA-KONSULTACJE/](https://BPSUWALKI.PL/MEDIATEKA-KONSULTACJE/)

**O** Wyniki zostaną przedstawione do 30 dni od zakończenia konsultacji

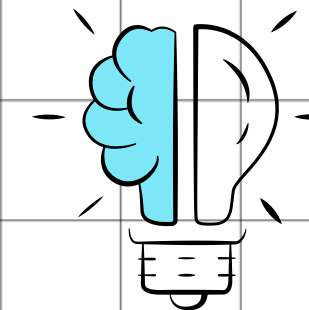
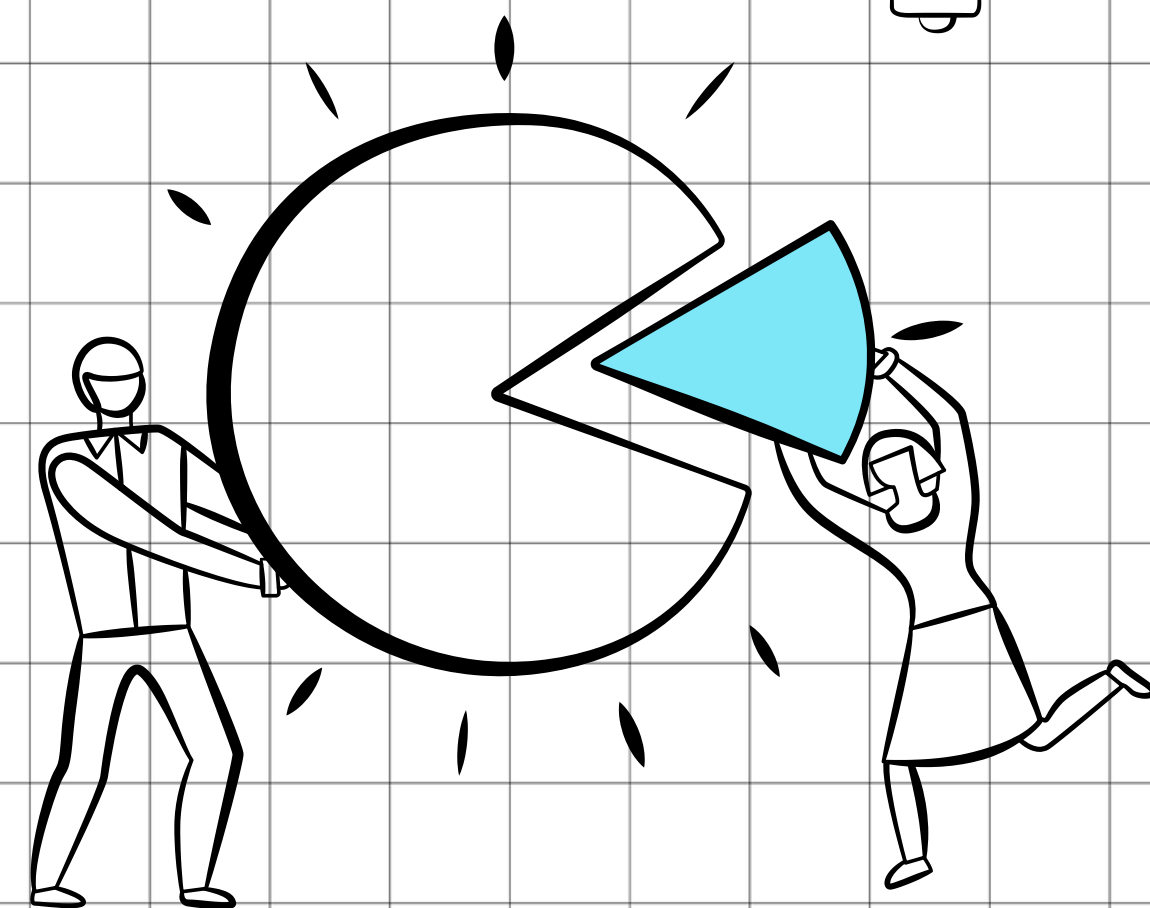

# TWÓJ GŁOS SIĘ LICZY! ZAPRASZAMY DO UDZIAŁU W KONSULTACJACH

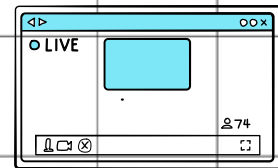

**WWW.UM.SUWALKI.PL**

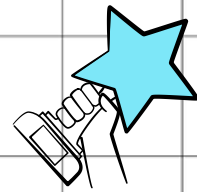

**POGODNESUWALKIOFICJALNIE**

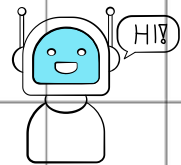

**BPSUWALKI.PL/MEDIATEKA-KONSULTACJE/**

